



PHILIPS

Retail Lighting

Fashion

Starke Marken, stark inszeniert

Maßgeschneiderte LED-Lösungen für eine
inspirierende Einkaufsatmosphäre und mehr
Umsatz in Fashion Shops





Freude am
Licht



Klar und einleuchtend

Licht im Einzelhandel muss vieles können: Atmosphäre schaffen, Begehrlichkeiten wecken, führen und leiten, Waren optimal in Szene setzen, wirtschaftlich und ökologisch sein. Wir haben verstanden.

Mehr denn je steht heute beim Einkaufen das Erlebnis im Vordergrund. Der Mensch möchte begeistert werden und sinnliche Erfahrungen machen. Licht spielt eine wichtige Rolle dabei.

Entdecken Sie die Möglichkeiten, die Ihnen unser großes LED-Sortiment samt Konzept und Services bietet. Lassen Sie sich inspirieren. Lernen Sie die vielen Vorteile von LED-Technologie in der Praxis kennen. Welche Anforderungen Sie auch haben – wir haben die richtige Lösung.



Demirören Shopping Mall, Istanbul



Deichmann, Potsdam



Vegas Mall, Moskau



C&A, Wien



Golfino, Düsseldorf



Bally, Genf



Laurèl, München



Puma, Krakau



Philips LAC, Amsterdam

Ein Partner, der mitdenkt

Was erwarten Sie von einem Licht-Partner? Kompetenz, Erfahrung, Zuverlässigkeit, Engagement, hohes Innovationspotenzial? Natürlich. Und sonst? Wir bieten Ihnen gern noch mehr. Viel mehr.

Ganz egal, ob Sie eine kleine, feine Modeboutique oder ein großes Kaufhaus leiten – wir verfügen über alle Fähigkeiten und Ressourcen, um die Beleuchtung speziell an Ihre Bedürfnisse anzupassen. Dabei sind wir weltweit tätig und auch über Ländergrenzen und Erdteile hinweg für Sie da.

Als einziges Unternehmen am Markt bieten wir eine umfassende Produktbandbreite für die Innen- und Außenbeleuchtung. Und ein Gesamtkonzept, das sämtliche Services beinhaltet und individuell auf Ihre Wünsche abgestimmt wird. Das können nur wenige Anbieter.

Wir sind LED-Marktführer in der Entwicklung

Allein 2013 haben wir 327 Millionen Euro für die Weiterentwicklung der LED-Technologie aufgewendet. Herausgekommen ist unter anderem CrispWhite, eine Technologie, die das Lichtspektrum für LED-Lichtquellen perfektioniert. Inzwischen sind wir wieder viele Schritte weiter. Damit Sie jeden Tag von unseren Entwicklungen profitieren können.

Nachhaltigkeit im Fokus

Im Einzelhandel werden bis zu 50% der Energiekosten direkt oder indirekt von der Beleuchtung verursacht. Das ist uns zu viel. Darum haben wir technologisch fortschrittliche Produkte entwickelt, die uns unseren Nachhaltigkeitszielen mit großen Schritten näher bringen. So wird aus einer modernen Lichtlösung für Sie schnell die einfachste Möglichkeit, Kosten zu senken und die Umweltauswirkungen zu reduzieren.

Alles unter Kontrolle

Wie lassen sich Ihre Einsparpotenziale noch weiter maximieren? Auch darüber haben wir uns Gedanken gemacht und intelligente Lichtregelungen auf den Markt gebracht. Sie schalten Licht nur dann ein, wenn es wirklich gebraucht wird – und stimmen die Helligkeit der Leuchten auf einen möglichst geringen Energieverbrauch ab. Ohne den Sehkomfort zu beeinträchtigen.

Vorteile von **LEDs**



Bis zu
100%
weniger
Wartungskosten

Hochwertige LEDs haben eine sehr lange Lebensdauer. Während ihrer Betriebszeit sind sie in der Regel wartungsfrei.

Mit LEDs verbessern Sie Ihre Ökobilanz und reduzieren Ihre CO₂-Emissionen um bis zu 50%.

Bis zu

50%

Energieersparnis, geringe CO₂-Emissionen und Licht in allen Farben – kann eine Beleuchtung noch beeindruckender sein? Und wie! Moderne LED-Technologie ist auch noch so anpassungsfähig, dass Ihnen alle Möglichkeiten offenstehen.

LEDs erzeugen ein Licht, das präzise kontrolliert, fokussiert und programmiert werden kann.

Mit einem einzigen LED-Beleuchtungssystem kreieren Sie in Ihrem Shop unbegrenzt viele Effekte und Stimmungen. Je nach Saison, Kollektion, besonderem Event oder auch mal nach persönlicher Stimmung. So schaffen Sie Atmosphäre und können sich genau so zeigen, wie Sie sind: modern und stylish, jung und dynamisch, aber ebenso auch edel und hochwertig, gediegen und dezent.

Aber nicht nur im Hinblick auf Beleuchtungsqualität und Einkaufserlebnis sammeln die modernen Leuchtdioden Pluspunkte. Im Vergleich zu herkömmlicher Beleuchtung entwickeln sie deutlich weniger Wärme und sind frei von IR- und UV-Strahlung. Da verfärbt sich garantiert kein Stoff – ob natürlich oder synthetisch. Und weil es so viele Varianten mit unterschiedlichen Farbtemperaturen und exzellenter Farbwiedergabe gibt, können Sie Ihre Ware stets authentisch und farbecht präsentieren – vom bunten T-Shirt bis zum Maßanzug.

Bis zu

10%

weniger
Klimakosten

Die geringe Wärmeabstrahlung von LEDs senkt den Energieverbrauch einer Klimaanlage stärker, als sie die Heizkosten erhöht.



Die Umwelt sagt danke, **Ihr Portemonnaie auch**

Sind LEDs wirklich so wirtschaftlich, wie immer wieder behauptet wird? Obwohl die Anschaffungskosten höher sind als beispielsweise bei Metallhalogendampflampen? Ja. Weil ein Großteil der Kosten durch Energieverbrauch und Wartung entsteht – und nicht durch die Anfangsinvestition.

Ein Praxisbeispiel

Fashion Shop, 1.600 m² Verkaufsfläche

Das rechnet sich

Die Amortisationszeit für eine moderne LED-Beleuchtung liegt heute für Fashion Shops zwischen zwei und vier Jahren. Dieser Wert kann je nach Stromkosten, Qualität der Altanlage, Brenndauer und gewünschtem Beleuchtungslevel sogar noch weiter sinken, wie das folgende Beispiel zeigt.

Kühl kalkuliert

Eine LED-Beleuchtung kann durch ihre geringe Wärmeentwicklung die Kühllast einer Klimaanlage um bis zu 60% reduzieren. Abzüglich der höheren Heizleistungen im Winter bleibt eine Energieersparnis von bis zu 10% über. Gern analysieren wir Ihre individuelle Situation und setzen alles daran, auch höhere Einsparungen für Sie zu realisieren.

Im Vergleich

- **Bestandsanlage** mit Leuchten mit CDM-T 70 W Lampen
- **Neuanlage** mit LED-Einbaustrahlern GreenSpace mit LED49S/830 und einer Lichtsteuerung
- Betrachtungszeitraum: 10 Jahre, Strompreis: 20 ct

	Bestandsanlage	Neuanlage
Investitionskosten	14.260 €	27.900 €
Stromkosten	217.493 €	127.931 €
Wartungskosten	24.487 €	0 €
Gesamtkosten	256.240 €	155.831 €

- **100.409 €** Kostenersparnis
- **1 Jahr, 9 Monate** Amortisationszeit
- **39.060 kWh** Energieersparnis
- **41%** weniger CO₂ (22 t)

„Der Blick aufs Ganze ist entscheidend für den **Projekterfolg**.“



Analyse und Bewertung



Betrieb und Garantie



Konzeption und Planung



Umsetzung





Licht plus Service

Worum es bei Ihren Licht-Anforderungen auch geht: Sie sind mit Ihren Fragen nicht allein. Wir stehen als kompetenter Partner an Ihrer Seite.

Immer den Blick aufs Ganze

Umweltfreundlichkeit, Design, Flexibilität, Kosten, Lebensdauer, die Einhaltung von Sicherheitsnormen: Wenn es um die perfekte Beleuchtung geht, reicht das richtige Produkt allein schon lange nicht mehr aus. Eine detaillierte Planung ist hier genauso entscheidend wie die reibungslose Umsetzung und eine zuverlässige Pflege der Anlage.

Doch wie findet man das ideale Beleuchtungssystem? Die Lösung, die gut aussieht, wunderbar funktional ist, Strom spart und dazu perfekt zu Marke, Stil, ökologischer Ausrichtung und Budget passt? Und vielleicht sogar noch das Tageslicht und die physiologischen Wirkungen von Licht berücksichtigt? Ganz leicht. Mit uns.

Kompetenz plus Partnerschaft

Wir entwickeln für Sie Lichtkonzepte, die alles beinhalten. Vom ersten bis zum letzten Lebensjahr Ihrer Beleuchtung. Und darüber hinaus. Dafür braucht es allerdings mehr als einen beratenden Außendienst. Deshalb gibt es unser Lighting Solution Center (LSC). Was das bedeutet? Sie profitieren von einem Kompetenzteam aus hochqualifizierten Experten.

Begleitend sichert Ihnen unser Service-Baukasten für jede Projektphase umfangreiche Dienstleistungen. Flexibel wählbar. Frei kombinierbar. Sie wollen noch mehr? Alles klar. Wir entwickeln gern mit Ihnen zusammen neue Services, die genau auf Ihre individuellen Anforderungen zugeschnitten sind.

„Endlich ein Partner, der sich **um alles kümmert.** Großartig!“



Analyse und Bewertung

Licht-Audit für die Bestandsanlage

Am Anfang einer Zusammenarbeit führen wir per Licht-Audit eine ausführliche Bestandsaufnahme Ihrer aktuellen Anlage durch. So erfahren Sie konkret, wo, wie und welche Modernisierungen wirklich sinnvoll sind.

Tageslichtanalyse

Mit unserer Tageslichtanalyse überprüfen wir, wie sich Kunst- und Tageslicht in Ihrem Shop am besten ergänzen können.

Beratung/Bearbeitung der Förderunterlagen

Die Umrüstung auf LEDs senkt nachhaltig Energiekosten. Im Rahmen einer energetischen Sanierung können Sie im Idealfall Fördergelder beantragen. Wir helfen Ihnen bei der Bearbeitung.



Konzeption und Planung

Erstellung eines Lichtkonzeptes

Für jedes Projekt entwerfen wir gemeinsam mit Lichtplanern und Architekten ein individuelles Lichtkonzept. Damit das Licht perfekt mit Ihrer Architektur und Einrichtung harmonisiert und gleichzeitig die gewünschten Funktionen erfüllt.

Lichtberechnung mit Dialux

Mit Dialux, einer Komplettsoftware zur professionellen Lichtplanung, realisieren wir exakte Lichtberechnungen und weisen die benötigten Normwerte aus.

Erstellung eines Steuerungskonzeptes

Wir möchten das Maximum aus einer Anlage herausholen. Deshalb erstellen wir ein perfekt auf Ihre Bedürfnisse abgestimmtes Steuerungskonzept. Zum Beispiel, um verschiedene Bereiche unterschiedlich zu beleuchten oder dynamische Reaktionen auf das Tageslicht zu ermöglichen.



Umsetzung

Partner- und Projektmanagement

Je umfangreicher das Projekt, desto mehr Parteien sind daran beteiligt und umso komplexer wird die Organisation. Da ist eine Kommunikation gefragt, die reibungslos funktioniert. Wir koordinieren gern alle Dienstleister für Sie. Damit alles optimal läuft. So haben Sie im Idealfall nur einen Ansprechpartner für alle Fragen.

Gerne empfehlen wir Ihnen auch Partner, mit denen wir bereits gute Erfahrungen gemacht haben und die unseren hohen Qualitätsansprüchen gerecht werden.



Betrieb und Garantie

Garantieverlängerung

Einer der Vorteile von LEDs ist ihre extrem lange Lebensdauer. Passend dazu bieten wir Ihnen eine Garantieverlängerung an. Das heißt: Sie können sicher sein, dass Ihnen stets unser kompetenter Service zur Verfügung steht und Ihre Anlage regelmäßig fachmännisch gewartet wird.

Ihr individueller Service-Wunsch

Sie haben spezielle Service-Wünsche? Sprechen Sie uns an! Wir sind für alles offen!

Von der Entscheidungsphase bis zum Betrieb der Anlage: Sie können jederzeit darauf zählen, dass wir Ihnen helfen.



Schaufenster und Fassade

Nur wenige Sekunden entscheiden, ob Menschen vor Ihrem Schaufenster stehen bleiben. Machen Sie das Beste daraus. Mit dem richtigen Licht.

Triumph



Triumph, Singapur



Vegas Mall, Moskau

Der erste Eindruck zählt

Wo fängt eine zielführende Shop-Beleuchtung an? Bei Schaufenster und Fassade. Sie sind einerseits die Visitenkarte Ihres Geschäftes. Andererseits steckt in ihnen viel Potenzial, Kunden anzuziehen und in Ihr Geschäft zu leiten. Mit unserer attraktiven Schaufenster- und Fassadenbeleuchtung gelingt Ihnen das mühelos. Sie setzt Gebäude und Waren dekorativ in Szene und zieht schon von weitem Blicke auf sich.

Maximal verstärkt wird der Effekt durch dynamisch regelbares Licht und das Spiel mit verschiedenen Lichtfarben. Unser Konzept „Dynamic Shop Window“ bietet Ihnen hier unendlich viele Inszenierungsmöglichkeiten. Und Bewegung im Schaufenster, die fasziniert und neugierig macht. Individuell angepasst an jede Saison oder Kollektion, die Tageszeit oder besondere Aktionen. Ganz einfach per App.



Dynamic Shop Window

Details sehen Sie in diesem Kurzfilm.



Setzen Sie Ihr Gebäude in Szene!

Der flexible und vielseitig einsetzbare Scheinwerfer ColorBlast Powercore lässt keine Wünsche offen. Intensive Farben und dynamische Farbwechsel sorgen für eine attraktive Beleuchtung von Innen- und Außenräumen.

ColorBlast Powercore



Farbeffekte, so viele Sie wollen!

ColorGraze MX4 Powercore ist ein linearer Scheinwerfer mit sehr umfangreicher Farbpalette. Er beleuchtet Oberflächen und Fassaden extrem farbintensiv oder kräftig weiß.

ColorGraze MX4 Powercore



Präsentieren Sie sich im besten Licht!

StyliD deckt sämtliche Anwendungen hochwertiger Verkaufsraumbeleuchtung ab. Die innovative und vielseitige LED-Strahlerfamilie bietet eine exzellente Farbwiedergabe und sorgt dafür, dass Ihre Ware im Schaufenster optimal präsentiert wird.

StyliD



Weißes Licht für alle Anforderungen!

Der Scheinwerfer iW Blast Powercore bietet dynamische Lichteffekte mit unterschiedlichen Weißtönen. Er kann flexibel ausgerichtet werden – auf Schilder, Fassaden, Objekte und dekorative Elemente.

iW Blast Powercore



Schaffen Sie Aufmerksamkeit!

Der lineare Scheinwerfer iW Graze MX Powercore sorgt für dynamisches Licht in verschiedenen Weißtönen. Er lenkt die Aufmerksamkeit des Betrachters auf das, was Ihnen wichtig ist: Ihre Geschäftsräume.

iW Graze MX Powercore



Begeistern Sie mit strahlenden Akzenten!

ProAir ist eine hocheffiziente Strahlerfamilie, die sich mit ihrem attraktiven Design perfekt in Ihr Schaufenster einfügt. Sie sparen Energie und Wartungskosten und erhalten eine besonders hochwertige Lichtqualität.

ProAir

Eingangs- bereich

Reingehen oder nicht? Nur selten entscheidet der Verstand, wie die Antwort ausfällt. Viel häufiger ist es ein unbewusst wahrgenommener Impuls – vom gut platzierten Sonderangebot bis zum einladenden Licht.





Deichmann, Leipzig



Hagemeyer, Minden

Herzlich willkommen!

Im Eingangsbereich Ihres Geschäftes haben Kunden zum ersten Mal direkten Kontakt mit Ihrer Marke. Die richtige Beleuchtung kann da viel bewirken. Sie lädt zum Eintreten ein, setzt neue Waren oder saisonale Angebote als Blickfänge in Szene, animiert zum Stöbern und leitet im besten Fall wie selbstverständlich ins Ladeninnere.

Sie wünschen sich etwas Besonderes für Ihren Eingangsbereich? Das trifft sich gut. Unsere Lichtlösungen sind rundum flexibel. Sie orientieren sich immer an Ihrer Unternehmenspersönlichkeit. Und nicht umgekehrt. So fühlen sich Ihre Kunden von Anfang an wohl und im Licht Ihrer Marke zu Hause.



Entscheiden Sie sich für Effizienz!

LuxSpace Accent sorgt für hochwertiges, wirtschaftliches Licht, das im Eingangsbereich wirkungsvoll Akzente setzt. Das LED-Downlight ist in unterschiedlichen Versionen, Baugrößen und Schutzklassen erhältlich.

LuxSpace Accent



Perfekt für jedes Shop-Design!

Die randlose Ilti Luce Slackline passt sich nahtlos jeder Innenarchitektur an. Die besonders leistungsfähige lineare Voutenleuchte ist in unterschiedlichen Weißtönen verfügbar, dimmbar und sorgt für eine angenehme Atmosphäre.

Ilti Luce Slackline



Passt sich Ihren Wünschen an!

Die flexible LED-Lichtleiste Ilti Luce Riga ist für den Innen- und Außeneinsatz geeignet. Sie bringt die geschwungenen Formen Ihrer Verkaufsraumarchitektur mit dekorativem weißen oder farbigen Licht wirkungsvoll zur Geltung.

Ilti Luce Riga

Ladenarchitektur und **Inszenierung**

Emotion verkauft. Unsere innovativen LED-Lichtlösungen sind ein wichtiger Bestandteil dabei. Start frei für Ihre ganz eigene Wareninszenierung!



Die Kunst der Anziehung

Einkaufen ist heute eine Freizeitbeschäftigung. Das hat Auswirkungen: Ihre Kunden möchten sich wohlfühlen, entspannen, unterhalten und inspiriert werden. Sie wünschen sich Raum für Begegnung. Und freuen sich über ein Ambiente, das über das Warenangebot hinaus begeistert und zum Verweilen einlädt.

Wie Sie sich Ihre ganz eigene, spannend beleuchtete Erlebniswelt erschaffen? Inszenieren Sie architektonische und dekorative Elemente. Setzen Sie farbige Akzente. Spielen Sie mit Lichtstimmungen und Kontrasten. Wir entwerfen gern genau die Lichtlösung, die sich perfekt in die Architektur Ihres Verkaufsraums einfügt.

Ein ideales Medium für magische Momente ist Luminous Textile. Die innovativen Textilpaneele mit den integrierten mehrfarbigen LEDs bieten faszinierende Möglichkeiten, positive Stimmungen zu erzeugen und Emotionen auszudrücken. Nutzen Sie Luminous Textile, um Markenbotschaften zu transportieren und Ihre Identität wirkungsvoll in Szene zu setzen.



Luminous Textile

Details sehen Sie in diesem Kurzfilm.



Eataly, Rom

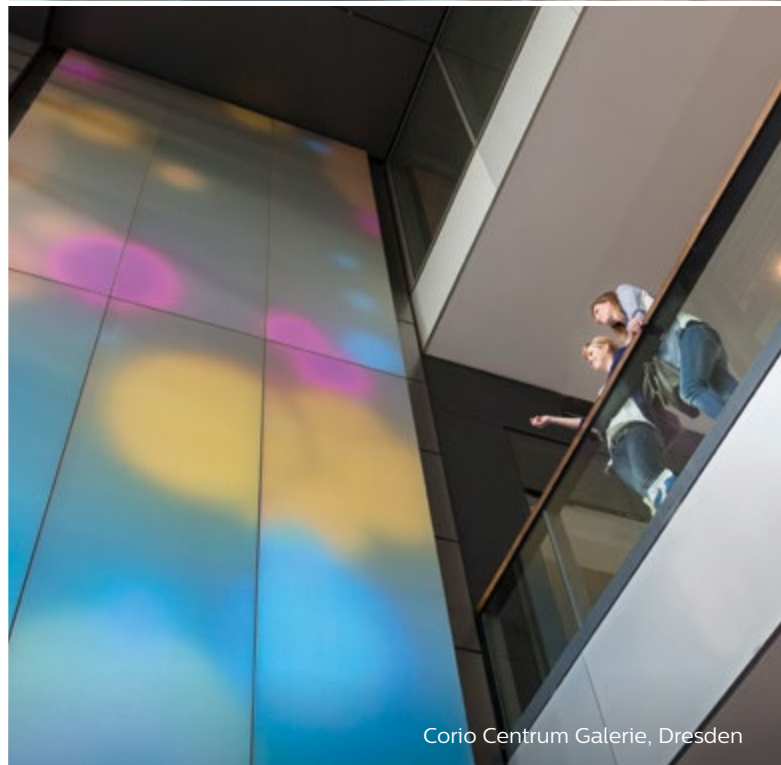

Corio Centrum Galerie, Dresden



Lassen Sie sich inspirieren!

Luminous Textile, unser farbig hinterleuchtetes Textilpaneel, ist eine innovative Symbiose aus Licht, Stoffen und dynamischen Abläufen. Es eröffnet Ihnen praktisch unbegrenzte Gestaltungsspielräume.

Luminous Textile



Ein moderner Kronleuchter für Ihren Shop!

Die außergewöhnliche Pendelleuchte Luceplan Hope besteht aus modularen Blütenblättern. Diese sorgen in unterschiedlichen Konfigurationen stets für funkelndes Licht und eine festliche Stimmung.

Luceplan Hope



Natur-Design der besonderen Art!

Luceplan Honeycomb ist eine faszinierende Design-Pendelleuchte, die an Bienenwaben erinnert. Ihre sechseckigen Module können beliebig verbunden und in jede gewünschte Größe und Form gebracht werden.

Luceplan Honeycomb

Verkaufsflächen und Orientierung

Beeindrucken. Überraschen. Inspirieren. Führen. All dies sind wichtige Zutaten für die Gestaltung eines erfolgreichen Verkaufsraums. Wir machen daraus für Sie mit unserem Licht ein gelungenes Einkaufserlebnis.





House of Fraser, London

Wegweisende Raumbelichtung

Im Grunde genommen hat jede Verkaufsfläche nur einen Zweck: jenen positiven Eindruck zu vermitteln, der zum Verkaufserfolg führt. Mit unseren Beleuchtungslösungen erreichen Sie dieses Ziel wirkungsvoll. Wir realisieren für Sie genau die Licht-Umgebung, in der sich Ihre Kunden gerne aufhalten – und leicht zurechtfinden.

Sie möchten den gesamten Verkaufsraum gleichmäßig ausleuchten? Einzelne Waren oder ganze Warenbereiche akzentuieren? Eine leuchtende Wegführung bieten? Per Lichtsteuerung unterschiedlichste Helligkeiten, Kontraste und Raumzonen generieren? Weite in den Raum bringen oder lieber eine intimere Atmosphäre schaffen? Tageslicht einbeziehen? Oder alles zusammen? Okay. Das lässt sich machen. Und noch mehr. Wir können das Licht auch auf die Tages- und Jahreszeit oder das Wetter abstimmen. Wie Sie mögen.



Das Multitalent für alle Ansprüche!

StyliD deckt sämtliche Anwendungen hochwertiger Verkaufsraumbelichtung ab. Die innovative und vielseitige LED-Strahlerfamilie bietet eine exzellente Farbwiedergabe und sorgt dafür, dass Ihre Ware optimal präsentiert wird.

StyliD



Lässt keine Wünsche offen!

ProAir ist eine hocheffiziente Strahlerfamilie, die sich mit ihrem attraktiven Design perfekt in die Architektur Ihres Verkaufsraums einfügt. Sie sparen Energie und Wartungskosten und erhalten eine besonders hochwertige Lichtqualität.

ProAir



Der günstige Ersatz für Ihre Bestandsanlage!

EcoStyle vereint die Vorteile moderner LED-Technologie mit einem attraktiven Preis-Leistungs-Verhältnis. Der leistungsstarke Stromschienenstrahler ist effizient, wärmeoptimiert und langlebig.

EcoStyle



Entscheiden Sie sich für Effizienz!

Das hocheffiziente LED-Downlight LuxSpace Accent sorgt für eine hochwertige und wirtschaftliche Grundbeleuchtung von Verkaufsräumen. Sie haben die Wahl zwischen verschiedenen Versionen, Baugrößen und Schutzklassen.

LuxSpace Accent



Eine günstige Gelegenheit zum Renovieren!

GreenSpace Accent eignet sich hervorragend als kostengünstiger Ersatz von CDM-Einbaustrahlern in Ihrer Bestandsanlage. Die Investition in die effizienten LED-Downlights amortisiert sich schnell. Die Qualität steigt sofort.

GreenSpace Accent



Die Königsklasse für Ihren Shop!

Maxos LED NonLinear sorgt mit innovativen Optiken für eine brillante Grundbeleuchtung von Flächen und Gängen. Erhältlich ist das hochwertige, energieeffiziente Modul als Stromschienen-Version und als Pendelleuchte.

Maxos LED NonLinear



Lacoste, verschiedene Shops in den USA

Warenpräsentation und Regale

Ihr Geschäft ist eine Bühne – und Ihre Waren sind die Hauptdarsteller. Wie ihre menschlichen Pendants wollen sie attraktiv, faszinierend, authentisch ... einfach umwerfend erscheinen. Natürlich. Das kriegen wir hin.

Die richtigen Akzente setzen

Alles dreht sich nur um Preis und Qualität? Das war einmal. Heute spielt auch die Warenpräsentation eine wichtige Rolle. Gutes Licht trägt erheblich dazu bei, die Aufmerksamkeit gekonnt auf das Wesentliche zu lenken. Unsere Akzentbeleuchtung ist da sehr begabt. Sie kann Ihre Waren attraktiv und gleichzeitig authentisch in Szene setzen.

Durch den Einsatz von Strahlern mit einem hervorragenden Farbwiedergabeindex ($R_a > 90$) zeigen sich Ihre Produkte in ihren natürlichen Farben. Die Wahl der richtigen Farbtemperatur macht sie sogar noch begehrenswerter. Wärmeres Licht beispielsweise eignet sich besonders gut für Lederwaren, während kaltweißes Licht Jeans und Anzüge perfekt präsentiert. Auch bei wochenlanger Anstrahlung ändert sich daran nichts. Denn LEDs sind waren- und farbschonend: Sie geben keine UV-Strahlen ab.



Die Revolution für Ihre Warenpräsentation!

Die innovative Strahlerfamilie StyliD wird Sie begeistern: Mit den neuen CrispWhite-Modulen bietet sie eine brillante Wiedergabe von Weiß und die kräftige Betonung von Farben aus nur einer Lichtquelle! Weiß bleibt weiß. Alle Farben sind intensiv und leuchtend.

StyliD mit CrispWhite-Modul



Begeisterung in Szene gesetzt!

Die effiziente Strahlerfamilie ProAir ermöglicht gemeinsam mit dem innovativen CrispWhite-Modul eine faszinierende Warenpräsentation: Sie bietet ein optimiertes Farbspektrum und beleuchtet Stoffe und andere Materialien naturgetreu ($R_a > 90$) – für mehr Umsatz und Kundenzufriedenheit.

ProAir mit CrispWhite-Modul



Günstiger Ersatz mit Zukunft!

Der leistungsstarke Stromschienenstrahler EcoStyle vereint die Vorteile moderner LED-Technologie mit einem attraktiven Preis-Leistungs-Verhältnis. Er ist effizient, wärmeoptimiert und langlebig. Kurz: der perfekte Ersatz für Ihre CDM-Bestandsanlage.

EcoStyle



Schlankes Licht für Ihre Regale!

Pentura Mini LED ist energieeffizient und passt einfach überall rein. Die LED-Lichtleiste kann als Warenbeleuchtung unter Regalböden installiert werden. In Nischen und Vouten sorgt sie mit verschiedenen Längen und Weißtönen flexibel für helle Wände oder eine Regal-Umrahmung.

Pentura Mini LED



Unauffällig in Ihre Decken integriert!

Das modulare Einbaudownlight StoreFlux LED lässt sich perfekt in Ihre Verkaufsraumarchitektur einfügen. Bis zu vier LED-Module können in einer Leuchte verbaut und flexibel ausgerichtet werden. Um jedem Wunsch gerecht zu werden, stehen verschiedene Varianten zur Verfügung.

StoreFlux LED



Setzen Sie günstig Akzente!

GreenSpace Accent eignet sich besonders für die kostengünstige Renovierung von Bestandsanlagen mit CDM-Einbaustrahlern. Die Investition in die effizienten LED-Downlights amortisiert sich schnell. Die Qualität verbessert sich sofort. Ihre Waren werden akzentuiert und attraktiv präsentiert.

GreenSpace Accent

Umkleide- und Wartebereich

Wenn die Entscheidung erst einmal gefallen ist, gibt es kein Zurück mehr. Lassen Sie Ihre Kunden und Waren deshalb beim ersten engen Kontakt möglichst gut aussehen.





Spieglein, Spieglein ...

Steht mir das? Sehe ich damit gut aus? Ist es passend für Büro, Freizeit oder besondere Anlässe? Die alles entscheidenden Fragen stellt sich Ihr Kunde spätestens in der Umkleidekabine. Geben Sie ihm eine positive Antwort darauf. Ein schmeichelhaftes Licht erleichtert die Bewertung und regt ganz von allein zum Kauf an.

Je mehr Möglichkeiten Sie bereitstellen, das Aussehen zu testen, desto wohler werden sich Ihre Kunden fühlen. Hier kommt unser Spiegel-Leuchten-System AmbiScene Fashion Mirror ins Spiel. Seine programmierte LED-Lichttechnik ist dimmbar und faszinierend variantenreich. Ein einziger Knopfdruck genügt, um verschiedene Lichtfarben zu zaubern, die Tageszeiten und Umgebungen simulieren – vom hellen Licht im Supermarkt bis zum schummrig-warmen Licht im Restaurant. Authentischer kann eine Anprobe kaum sein.



Mexx, Haarlem



Damit sich Ihre Kunden wohlfühlen!

AmbiScene Fashion Mirror Seasons ist ein hinterleuchtetes Spiegel-Element, das sich sehen lassen kann. Sein diffuses weißes oder farbiges Licht kann von Ihren Kunden per Knopfdruck selbsttätig geregelt werden – ganz nach Belieben und persönlicher Stimmung. Das sorgt für Exklusivität und positive Kaufentscheidungen.

[AmbiScene Fashion Mirror Seasons](#)



The North Face, Kopenhagen

Kassenbereich

Glücklich und vielleicht sogar vollbepackt stehen Ihre Kunden an der Kasse und warten auf den Moment, die Einkaufstasche aus dem Laden tragen zu dürfen. Sorgen Sie dafür, dass nichts mehr dazwischenkommt.



Golfino, Düsseldorf



Livera, Veldhoven

Bloß nicht Schlange stehen ...

Warten gehört nicht gerade zu den Lieblingsbeschäftigungen der Menschen. Erst recht nicht beim Shoppen. Und doch lässt es sich nicht immer vermeiden. Aber gefühlt verkürzen. Indem Sie Ihre Kassengebiete abwechslungsreich inszenieren. Und eine entspannte Atmosphäre schaffen, die das Shopperlebnis bis zur lächelnden Kassiererin verlängert.

Designorientierte Pendelleuchten, bewegte Lichtbilder und eine ins Auge fallende Akzentbeleuchtung können

da Wunder wirken. Zumindest, wenn sie aus unserem LED-Sortiment stammen. Denn das integriert sich formschön in jedes Gestaltungskonzept und besticht durch eine klare Lichtwirkung. Kann sein, dass Ihre Kassen dadurch zukünftig zu einem magischen Anziehungspunkt werden. An dem sich auch Ihre Mitarbeiter wohlfühlen und konzentriert arbeiten können. Weil unsere LEDs die ergonomischen Anforderungen an Kassenarbeitsplätze erfüllen. Das zahlt sich aus.



Ein Festgewand für Ihre Kassentheke!

Die innovative Luceplan Hope besteht aus modularen Blütenblättern, die in unterschiedlichen Konfigurationen stets für funkelndes Licht und eine festliche Stimmung sorgen. Im Kassengebiete ein echtes Design-Highlight.

Luceplan Hope



Inspirieren Sie Ihre Kunden!

Nutzen Sie die farbig hinterleuchteten Textilpaneele, um zu unterhalten und Botschaften zu übermitteln. Ob vorgefertigte Videos oder eigene Inhalte – Ihre Möglichkeiten sind groß. Die Steuerung erfolgt ganz einfach über Smartphone & Co.

Luminous Textile



Ein strahlender Abschluss!

Das LED-Downlight LuxSpace Accent sorgt im Kassengebiete in unterschiedlichen Versionen und Baugrößen für eine hochwertige, wirtschaftliche Grundbeleuchtung. Dazu setzt es eindrucksvoll Akzente, zum Beispiel auf Mitnehmartikeln.

LuxSpace Accent



Komfortables Licht auch an Ihrer Kasse!

StyliD deckt alle Anwendungen hochwertiger Verkaufsraumbeleuchtung ab. An der Kasse hat die vielseitige LED-Strahlerfamilie eine besondere Funktion: Ihre attraktive Warenbeleuchtung unterstützt positive Kaufentscheidungen.

StyliD



Setzen Sie einen positiven Schlusspunkt!

Die Lichtqualität des effizienten Strahlers ProAir ist auffällig und überzeugend. Aber nicht nur das: Seine exzellente Farbwiedergabe bestätigt Ihre Kunden auch noch einmal in der Kaufentscheidung.

ProAir

Produktübersicht

StyliD



Merkmale

- Vielseitige Produktfamilie von LED-Strahlern in drei Baugrößen
- Gehäusefarben: Weiß, Schwarz, Silber sowie auf Anfrage auch RAL-Farben
- Montage: Stromschiene, Deckenanbau
- Optional mit CrispWhite-Modul für exzellente Farbwiedergabe
- Optimal zur Umsetzung des Konzeptes „Dynamic Shop Window“

Anwendungen

- Verkaufsflächen und Orientierung
- Warenpräsentation und Regale

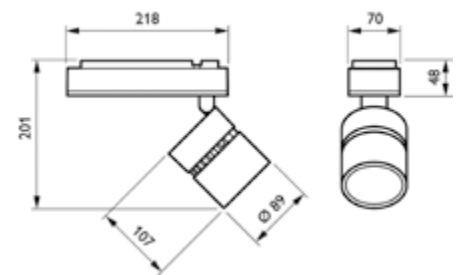
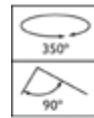

ProAir



Merkmale

- Vielseitige Produktfamilie von LED-Strahlern mit vertikaler Gesamtanordnung
- Gehäusefarben: Weiß, Schwarz, Silber sowie auf Anfrage auch RAL-Farben
- Optional mit CrispWhite-Modul für exzellente Farbwiedergabe
- Lichtausbeute: bis zu 110 lm/W

Anwendungen

- Verkaufsflächen und Orientierung
- Warenpräsentation und Regale

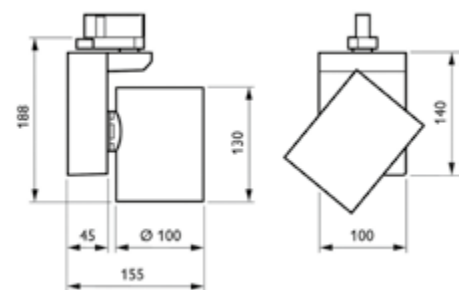
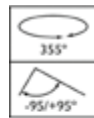

EcoStyle



Merkmale

- Produktfamilie von LED-Strahlern zur Stromschienen-Montage
- Gehäusefarben: Weiß, Schwarz sowie auf Anfrage auch RAL-Farben
- Technoides Design

Anwendungen

- Verkaufsflächen und Orientierung
- Warenpräsentation und Regale

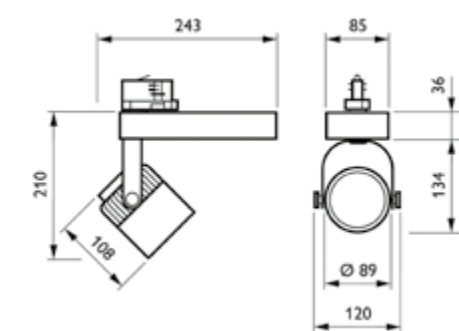

LuxSpace Accent



Merkmale

- Vielseitige Produktfamilie von LED-Downlights in drei Baugrößen
- Gehäusefarben: Weiß, Schwarz, Silber sowie auf Anfrage auch RAL-Farben
- Varianten: starr, dreh- und schwenkbar sowie herauschwenkbar
- Lichtausbeute: bis zu 110 lm/W
- Lichtfarben: 2.700 K, 3.000 K, 4.000 K
- Optional mit CrispWhite-Modul für exzellente Farbwiedergabe

Anwendungen

- Eingangsbereich
- Verkaufsflächen und Orientierung

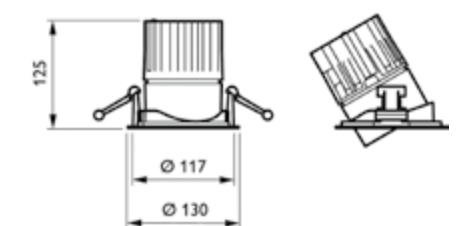

GreenSpace Accent



Merkmale

- Kosteneffiziente Produktfamilie von LED-Downlights
- Gehäusefarben: Weiß, Schwarz, Silber
- Gut geeignet für Renovierungsprojekte, da sie in vorhandene Deckenausschnitte eingesetzt werden kann

Anwendungen

- Verkaufsflächen und Orientierung
- Warenpräsentation und Regale

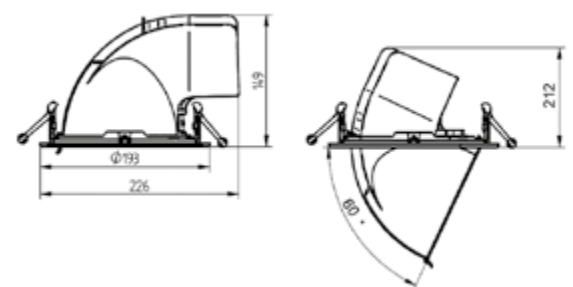

StoreFlux LED



Merkmale

- Produktfamilie von LED-Downlights für den Deckeneinbau
- Bis zu vier LED-Module in einer Leuchte
- Ausführungen mit und ohne Rand
- Gehäusefarben: Weiß, Schwarz, Silber sowie auf Anfrage auch RAL-Farben

Anwendungen

- Warenpräsentation und Regale
- Verkaufsfächen und Orientierung

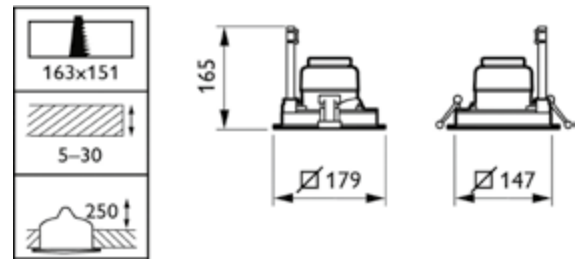

Pentura Mini LED



Merkmale

- LED-Lichtleisten zur Beleuchtung von Regalen
- Optimal für Renovierungsprojekte, in denen herkömmliche Voutenbeleuchtung durch LEDs ersetzt werden soll
- Gehäusefarbe: Weiß
- Lichtausbeute: bis zu 80 lm/W
- Lichtmenge: 1.250 lm

Anwendungen

- Warenpräsentation und Regale



Ilti Luce Slackline



Merkmale

- LED-System zur nahtlosen Integration in Innenräume
- Lichtfarben: Warmweiß, Kaltweiß, RGB
- Lichtausbeute: 88 lm/W
- Lichtmenge: 1.550 lm

Anwendungen

- Eingangsbereich
- Warenpräsentation und Regale

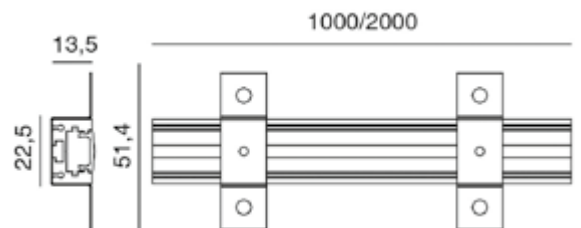

Ilti Luce Riga



Merkmale

- Flexible LED-Lichtleiste für Innenräume
- Besonders geeignet für die Voutenbeleuchtung und die Hinterleuchtung organischer Formen
- Lichtfarben: Warmweiß, Kaltweiß, RGB
- Lichtausbeute: 44 lm/W
- Lichtmenge: 200 lm

Anwendungen

- Eingangsbereich

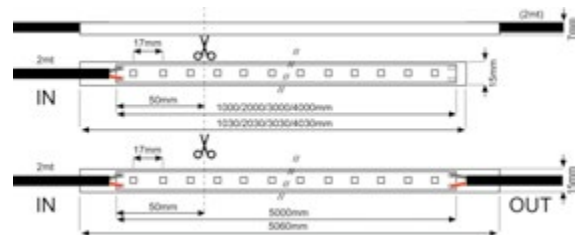

Maxos LED NonLinear



Merkmale

- Flacher LED-Strahler für die effiziente Grundbeleuchtung von Flächen und Gängen
- Innovative Multilinsensystemen mit unterschiedlichen Ausstrahlungswinkeln
- Brillantes Licht
- Sehr gute Farbwiedergabe
- Montage: an der Stromschiene, als Pendelleuchte
- Gehäusefarbe: Weiß, Schwarz

Anwendungen

- Verkaufsfächen und Orientierung
- Warenpräsentation und Regale

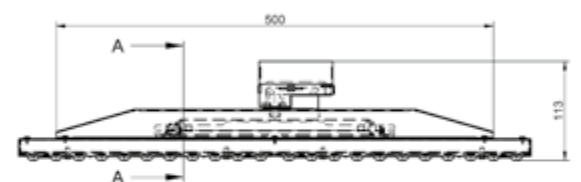

Produktübersicht

Luceplan Honeycomb



Merkmale

- Die moderne Interpretation eines Kronleuchters mit innovativem Design
- Direktes und indirektes Licht für hohen Sehkomfort und eine angenehme Atmosphäre
- Vielseitig und kundenindividuell einsetzbar dank modularer Struktur (Form und Größe frei wählbar)

Anwendung

- Ladenarchitektur und Inszenierung

Luceplan Hope



Merkmale

- Die innovative Designer-Leuchte setzt Highlights in Ihrem Shop und sorgt für eine tolle Atmosphäre
- Funkelndes Licht für alle, die Wert auf Eleganz und Styling legen
- Vielseitig einsetzbar dank unterschiedlicher Produktvarianten

Anwendung

- Ladenarchitektur und Inszenierung
- Kassenbereich

Produktfamilie Blast Powercore



Merkmale

- Vielseitige Produktfamilie von LED-Scheinwerfern
- Spezialoptiken zur Erzeugung von flexiblen Lichtstimmungen: RGB, dynamisches Weiß, statisches Weiß
- Dynamische Anpassung der Beleuchtungsatmosphäre an Tageszeit, Stimmung, Saison, Kollektion
- Gehäusefarben: Weiß, Schwarz

Anwendung

- Schaufenster und Fassade

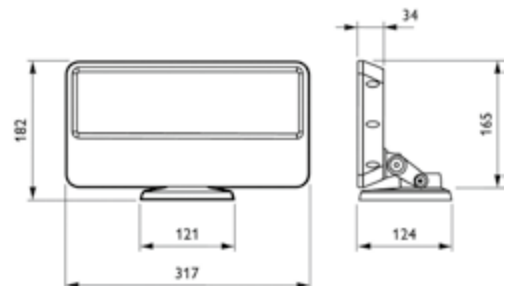

Produktfamilie Graze MX Powercore



Merkmale

- Vielseitige Produktfamilie von linearen LED-Scheinwerfern
- Spezialoptiken zur Erzeugung von flexiblen Lichtstimmungen: RGB, einfarbig oder dynamisches Weiß
- Dynamische Anpassung der Beleuchtungsatmosphäre an Tageszeit, Stimmung, Saison, Kollektion
- Gehäusefarbe: Aluminium Natur

Anwendung

- Schaufenster und Fassade

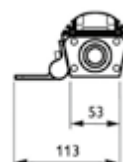
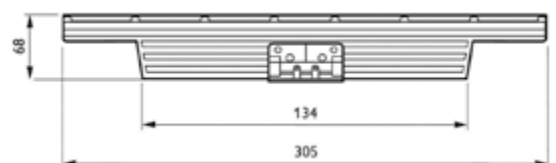

Luminous Textile



Merkmale

- Farbige hinterleuchtete Textilpaneele für die Innenraumgestaltung
- Transportieren Sie Stimmungen, Gefühle und Botschaften zur Verstärkung Ihrer Marke und Identität
- Einspielen von individuell konfigurierbaren dynamischen Inhalten, z. B. Videos (kein HD-Content erforderlich)
- Lichtquelle: steuerbare RGB-LEDs
- Abmessungen: mind. 720 mm x 720 mm bis max. 1.200 mm x 6.480 mm
- Montage: Anbau und Einbau (Decken und Wände), Abhängung (Decke)

Anwendung

- Schaufenster und Fassade
- Ladenarchitektur und Inszenierung
- Umkleide- und Wartebereich
- Kassenbereich

AmbiScene Fashion Mirror Seasons



Merkmale

- Komplettes Spiegel-Leuchten-Element
- Dynamisches weißes Licht an der Vorderseite des Spiegels
- Dynamisches farbiges Licht um den Spiegel herum
- Individuell regelbar über ein Bedienelement mit Tastenfeld
- Lichtfarbe: 2.700–6.500 K (direkt) sowie RGB (indirekt)
- Gehäusefarbe: Weiß

Anwendung

- Umkleide- und Wartebereich

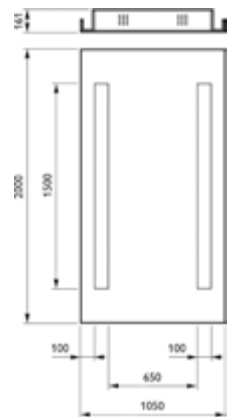

Und jetzt?

Sie können es kaum noch erwarten, Ihre Kunden zu begeistern, spannende Akzente zu setzen und mit Ihrem neuen Licht um die Wette zu strahlen?

Dann nehmen Sie mit uns Kontakt auf! Unser Experten-Team ist gern für Sie da und berät Sie ausführlich. Per E-Mail, Telefon oder in einem persönlichen Gespräch. Kompetent und ohne Zeitdruck.



Birger Schmidt

E-Mail: birger.schmidt@philips.com
Mobil: 0152 22 81 46 11



Björn Olters

E-Mail: bjoern.olters@philips.com
Mobil: 0171 30 80 312



Kilian Köhler

E-Mail: kilian.koehler@philips.com
Mobil: 0171 30 80 275



Peter Rentsch

E-Mail: peter.rentsch@philips.com
Mobil: 0162 97 33 028

