



Interfaces utilisateur Dynalite

PATPA-WA-X

PATPA AntumbraTouch NA

PATPA AntumbraTouch NA

Données du produit

Caractéristiques générales	
Description du type	WA-X
Remarques	Please download the Lighting - Product Data Sheet for more information and ordering options
Conforme à la directive RoHS UE	Oui
Type	PATPA
Données logistiques	
Code de produit complet	871829170826100

Désignation Produit	PATPA-WA-X
Code barre produit (EAN)	8718291708261
Code de commande	70826100
Unité d'emballage	1
Conditionnement par carton	1
Code industriel (12NC)	913703447307
Poids net (pièce)	0,096 kg

Interfaces utilisateur Dynalite

Schéma dimensionnel

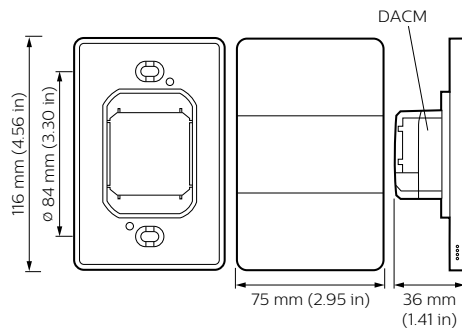
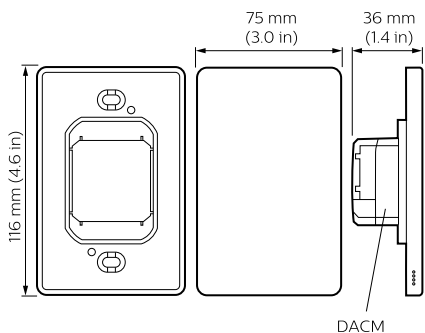

Dynalite User Interfaces

Dynalite User Interfaces

