



MASTER LEDtube EM/ Mains T8

Master LEDTube 600 mm 10W 865 T8 I W

Philips MASTER LEDtube tích hợp nguồn sáng LED vào dạng đèn huỳnh quang truyền thống. Thiết kế độc đáo của sản phẩm tạo ra hình ảnh vẻ ngoài đồng nhất hoàn hảo, khó có thể phân biệt với đèn huỳnh quang truyền thống. Những đèn tuýp LED T8 này là sự lựa chọn phù hợp cho hiệu suất tuyệt đối và được thiết kế để thích ứng với các điều kiện hàng ngày. Khả năng tiết kiệm vô song nhờ mức tiêu thụ năng lượng rất thấp và tuổi thọ siêu dài của đèn tuýp này chắc chắn sẽ chinh phục được mọi ứng dụng có yêu cầu cao.

Cảnh báo và An toàn

· LƯU Ý: Hiệu quả năng lượng tổng thể và phân phối ánh sáng của hệ thống sử dụng những đèn này tùy thuộc vào thiết kế lắp đặt.

Dữ liệu sản phẩm

Thông tin chung	
Đế dui đèn	G13 [Medium Bi-Pin Fluorescent]
Tuổi thọ danh định	40.000 h
Chu kỳ bật/tắt	50.000
Công nghệ chiếu sáng	LED
Tuân thủ tiêu chuẩn RoHS châu Âu	Có
Thông tin kỹ thuật về đèn	
Mã màu	865 [CCT of 6500K]
Góc chùm sáng (Danh định)	160 °
Quang thông	1.050 lm
Ký hiệu màu sắc	Ánh sáng ban ngày mát
Nhiệt độ màu tương ứng (Nom)	6500 K
Quang hiệu (định mức) (Danh định)	105,00 lm/W
Độ đồng nhất màu sắc	<6

Chỉ số hoàn màu (CRI)	82
LLMF khi kết thúc tuổi thọ danh định (Danh định)	70 %
Vận hành và điện	
Tần số dòng	50 to 60 Hz
Tần số đầu vào	50 đến 60 Hz
Mức tiêu thụ điện	10 W
Thời gian khởi động (Danh định)	0,5 s
Thời gian khởi động đạt đến 60% độ sáng	Sáng hết công suất tức thì s
Hệ số công suất (Tỷ lệ)	0.92
Điện áp (Danh định)	100-240 V
Nhiệt độ	
Dây nhiệt độ màu ánh sáng	-20 °C đến 45 °C

MASTER LEDtube EM/Mains T8

Nhiệt độ vỏ tối đa (Danh định)	70 °C
Điều khiển và điều chỉnh độ sáng	
Có thể điều chỉnh độ sáng	Không
Cơ khí và vỏ đèn	
Chiều dài sản phẩm	600 mm
Phê duyệt và ứng dụng	
Sản phẩm tiết kiệm năng lượng	Có
Phù hợp với chiếu sáng tạo điểm nhấn	Không
Dấu phê duyệt	Đấu CE Tuân thủ RoHS Chứng nhận KEMA Keur
Mức tiêu thụ năng lượng kWh/1000 h	10 kWh

Dữ liệu sản phẩm	
Tên sản phẩm khác	Master LEDTube 600 mm 10W 865 T8 I W
Tên sản phẩm đầy đủ	Master LEDTube 600 mm 10W 865 T8 I W
Mã sản phẩm đầy đủ	871869652410700
Mã đơn hàng	929001188012
Số vật liệu (12NC)	929001188012
Phần tử - Số lượng trên một bộ	1
EAN/UPC - Sản phẩm/Hộp	8718696524107
Phần tử - Số bộ trên một hộp ngoài	10
EAN/UPC - Vỏ	8718696524114

Bản vẽ kích thước

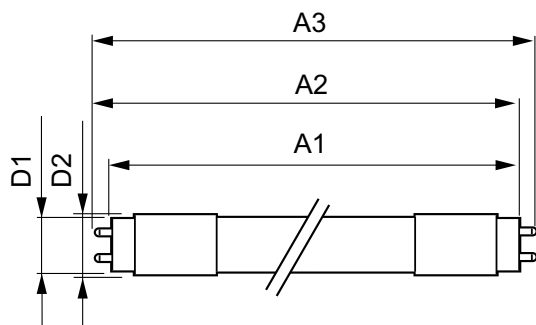

Product	D1	D2	A1	A2	A3
Master LEDTube 600 mm 10W 865 T8 I W	25,6 mm	27,8 mm	588,6 mm	595,7 mm	602,8 mm

Dữ liệu phân bố ánh sáng

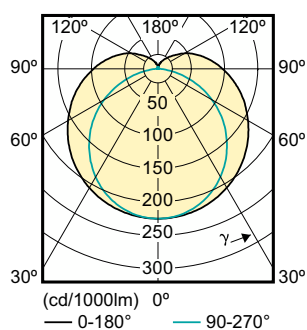

Light Distribution Diagram - Master LEDTube 600 mm 10W 865 T8 I W

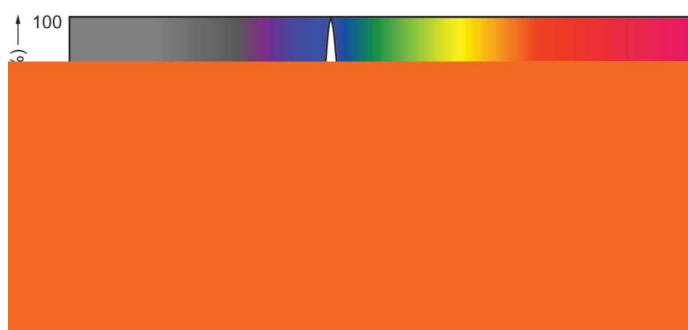

Spectral Power Distribution Colour - Master LEDTube 600 mm 10W 865 T8 I W

MASTER LEDtube EM/Mains T8

