



MASTER MHN-FC

MASTER MHN-FC 2000W/740 400V XW

Lampara de halogenuros metalicos de cuarzo con doble terminal.

Advertencias y seguridad

- Utilizar solamente en luminarias totalmente cerradas, incluso durante pruebas (IEC61167, IEC 62035, IEC60598)
- La luminaria debe ser capaz de contener las piezas de lámpara calientes si la lámpara se rompe
- Es muy poco probable que la rotura de una lámpara tenga algún efecto en la salud. Si se rompe una lámpara, ventile la habitación durante 30 minutos y retire los restos, preferiblemente con guantes. Colóquelos en una bolsa de plástico sellada y llévela al punto limpio para reciclaje de su vecindario. No utilice una aspiradora.

Datos del producto

Información general	
Base del casquillo	Double Ended
Posición de funcionamiento	P5 [Paralelo +/-5D u Horizontal (HOR)]
Fallos vida útil hasta 50 % (nom.)	12.000 hora(s)

Datos técnicos de la luz	
Código de color	740 [CCT of 4000K]
Designación de color	Blanco (WH)
Coordenada X de cromacidad (Nom)	380
Coordenada Y de cromacidad (Nom)	419
Temperatura de color correlacionada (nom.)	4200 K
Eficacia lumínica (nominal) (nom.)	102 lm/W
Índice de reproducción cromática (IRC)	60
Longitud de arco O (nom.)	108 mm

Operativos y eléctricos	
Consumo de energía	2.050 W
Voltaje (nom.)	222 V

Controles y regulación	
Regulable	No

Mecánicos y de carcasa	
Acabado de la bombilla	Transparente
Peso neto (pieza)	0,190 kg

Aprobación y aplicación	
Contenido de mercurio (Hg) (nom.)	105 mg
Consumo energético kWh/1000 h	2.235 kWh

Datos de producto	
Nombre de producto del pedido	MASTER MHN-FC 2000W/740 400V XW
Nombre completo del producto	MASTER MHN-FC 2000W/740 400V XW
Full EOC	871150021349500
Código de pedido	21349500
Código 12NC	928070405130
Cantidad por paquete	1
EAN/UPC - Producto/Caja	8718291548195

MASTER MHN-FC

Numerador SAP - Paquetes por caja exterior 1

Embalaje con código EAN/UPC

8711500213495

Plano de dimensiones

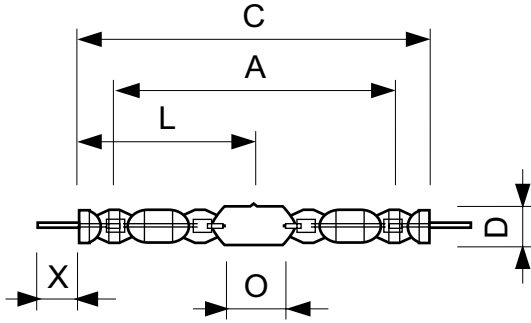

Product	D (max)	D	O	X	L	A	C (max)
MASTER MHN-FC 2000W/740 400V XW	33 mm	25,5 mm	108 mm	58 mm	177 mm	290 mm	357 mm

Datos fotométricos

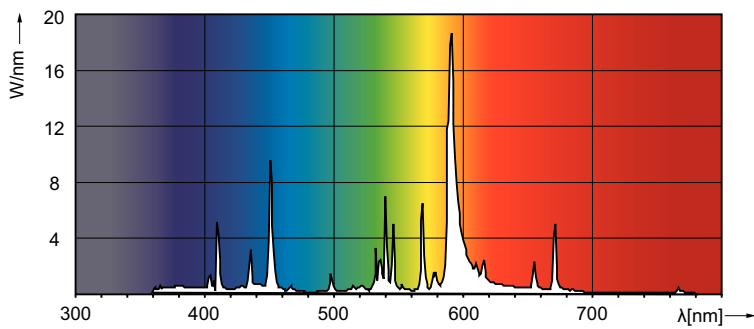

Spectral Power Distribution Colour - MASTER MHN-FC 2000W/740 400V XW

Vida útil

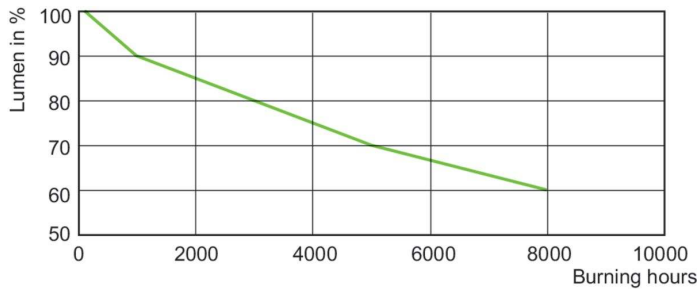

Lumen Maintenance Diagram - MASTER MHN-FC 2000W/740 400V XW

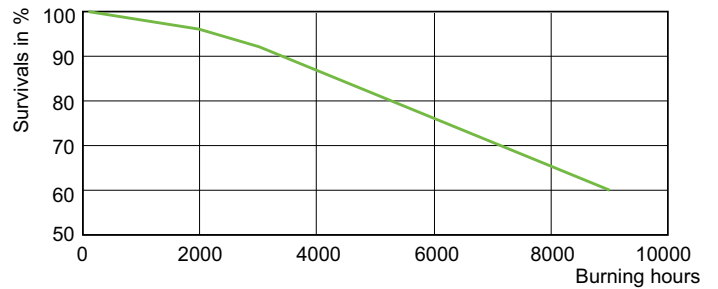

LDLE_MHN-FC_2000W_740-Life expectancy diagram

