



# MASTER MHN-FC

## MASTER MHN-FC 1000W/740 230V XW

Lampada a scarica a ioduri metallici con bruciatore al quarzo a doppio attacco

### Warnings and safety

- Utilizzare esclusivamente in apparecchi per illuminazione totalmente chiusi, anche durante i test (IEC61167, IEC 62035, IEC60598)
- L'apparecchio per illuminazione deve essere in grado di contenere frammenti caldi in caso di rottura della lampada
- È estremamente improbabile che la rottura di una lampada possa avere conseguenze sulla salute dei consumatori. Nel caso in cui una lampada si rompa, ventilare la stanza per 30 minuti e rimuovere i frammenti, preferibilmente indossando dei guanti. Riporre i frammenti in una busta di plastica sigillata e smaltirli presso i luoghi opportuni per il riciclo. Non utilizzare un aspirapolvere.

### Dati del prodotto

Informazioni generali	
Attacco	Double Ended
Posizione di funzionamento	P5 [Parallelo +/-5D o orizzontale (HOR)]
Vita al 50% di guasti (Nom)	12.000 ore

Dati tecnici di illuminazione	
Codice colore	740 [CCT of 4000K]
Designazione colore	Bianco (WH)
Coordinata Y cromaticità (Nom)	374
Coordinata cromatica Y (Nom)	366
Temperatura di colore correlata (Nom)	4100 K
Efficienza luminosa (specificata) (Nom)	91 lm/W
Indice di resa cromatica (CRI)	65
Lunghezza arco O (Nom)	42,5 mm

Funzionamento e parte elettrica	
Consumo energetico	1.040,0 W
Tensione (Nom)	130 V

Controlli e dimmerazione	
Dimmerabile	No

Meccanica e corpo	
Finitura lampadina	Trasparente
Peso netto (Pezzo)	140.000 g

Approvazione e applicazione	
Contenuto di mercurio (Hg) (Nom)	74 mg
Consumo energetico kWh/1000 h	1.144 kWh
Marchio CE	Sì

Dati del prodotto	
Nome prodotto ordine	MASTER MHN-FC 1000W/740 230V XW
Nome completo prodotto	MASTER MHN-FC 1000W/740 230V XW
Full EOC	871150021424900
Descrizione codice locale	MHNF1000740
Codice d'ordine	21424900
Codice materiale (12NC)	928075705130

# MASTER MHN-FC

Codice locale	MHNFC1000740
Numeratore - Quantità per confezione	1
EAN/UPC - Prodotto/scatola	8718291548256
Numeratore - Confezioni per scatola esterna	1

EAN/UPC - Case	8711500214249
----------------	---------------

## Disegno tecnico

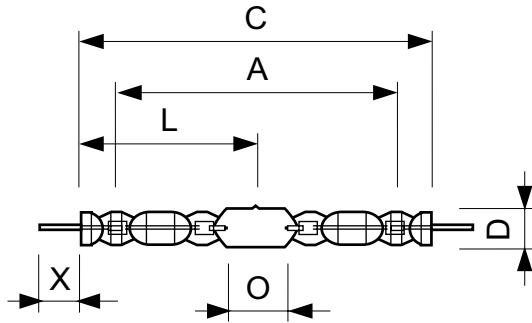

Product	D (max)	D	O	X	L	A	C (max)
MASTER MHN-FC 1000W/740 230V XW	33 mm	25,5 mm	42,5 mm	58 mm	144 mm	226 mm	290 mm

## Fotometrie

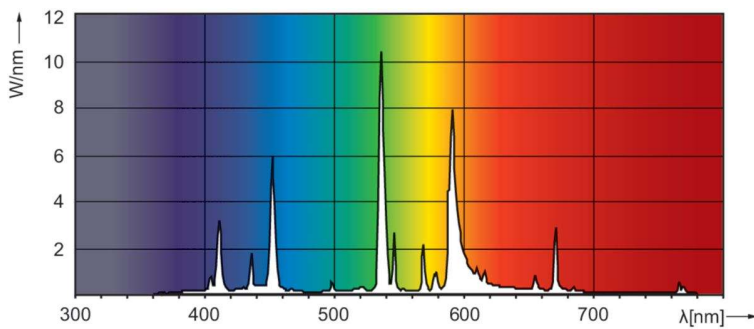

Spectral Power Distribution Colour - MASTER MHN-FC 1000W/740 230V XW

## Durata

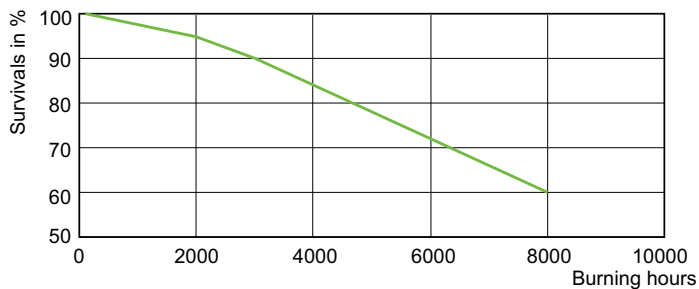

LDLE\_MHN-FC\_1000W\_740\_750-Life expectancy diagram

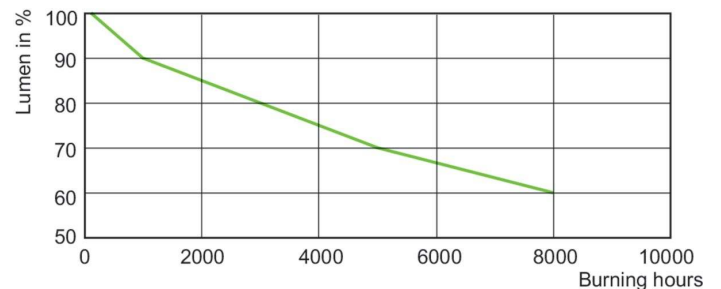

Lumen Maintenance Diagram - MASTER MHN-FC 1000W/740 230V XW

